

**A-A PRZEKRÓJ**

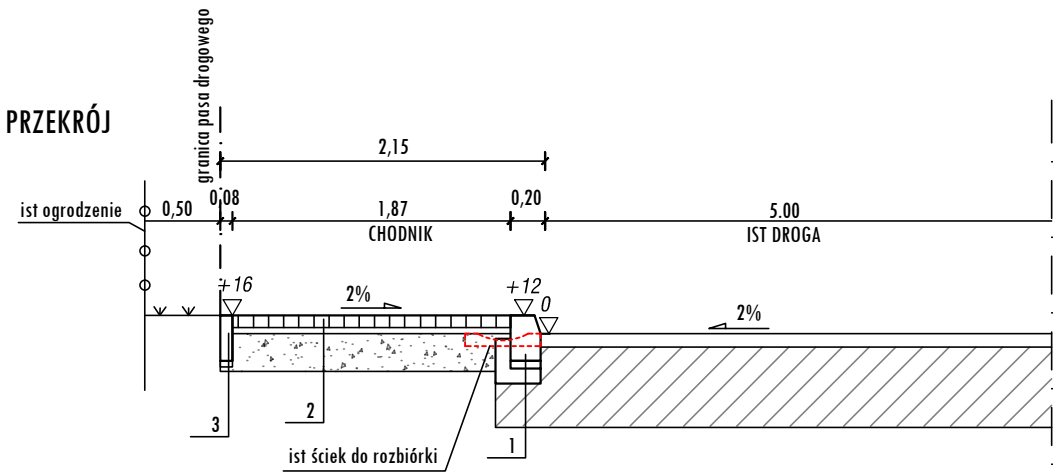

**B-B PRZEKRÓJ**

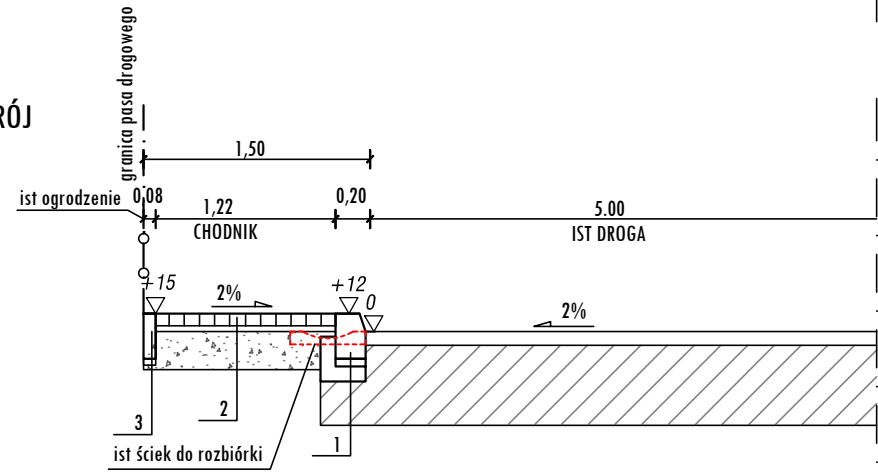

**C-C PRZEKRÓJ**

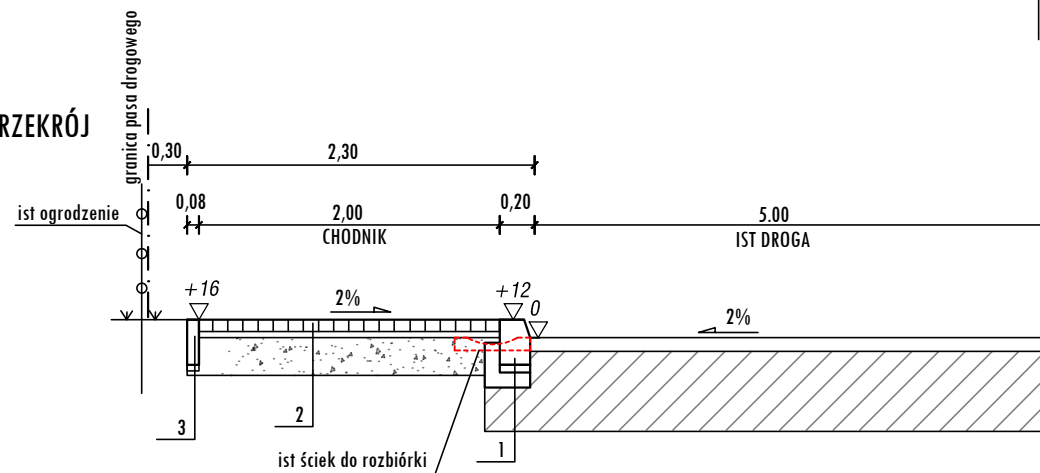

**D-D PRZEKRÓJ**

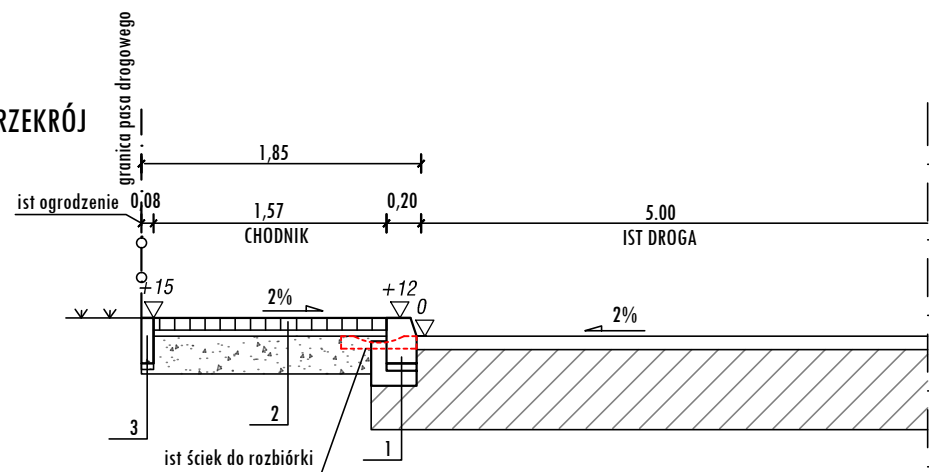

**E-E PRZEKRÓJ**

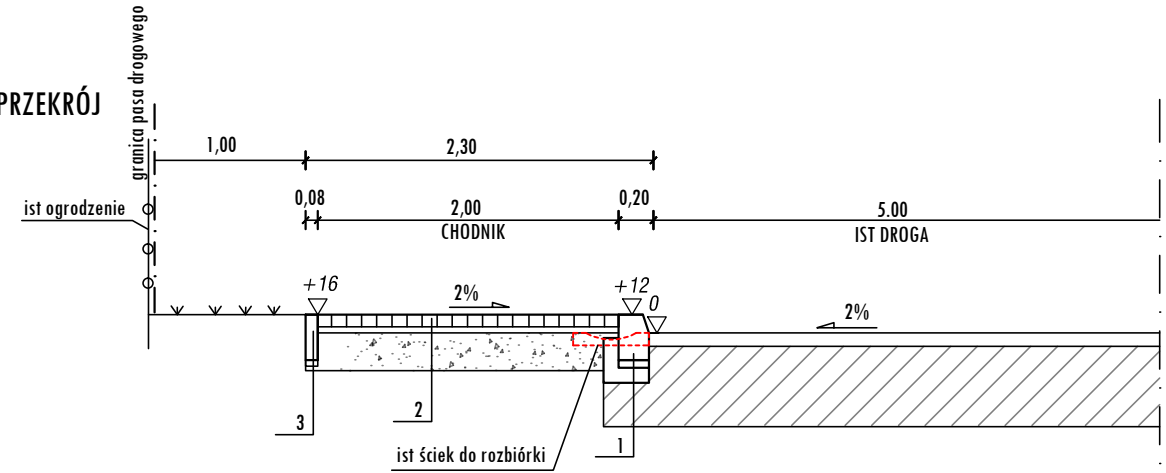

**Połączenie chodnika z drogą**

**Szczegóły obrzeża chodnika**

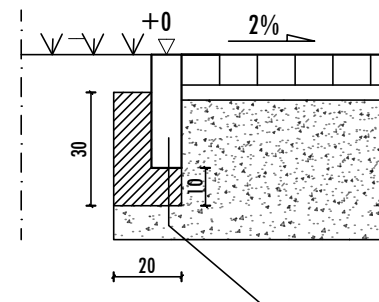

obrzeże betonowe wibroprasowane 8/30cm  
ułożone na ławie betonowej z oporem

1
Krawężnik betonowy 20/30
Podsyпка cem.-piask. gr. 5cm
Ława bet. 0,09 m3/mb

2
Kostka betonowa gr. 8cm
Podsyпка cem.-piask. gr. 4cm
Podbudowa zasadnicza z mieszanki niezwiązanej z kruszywem C50/30 o uziarnieniu 0/31,5 gr. 10cm
Podbudowa zasadnicza z mieszanki niezwiązanej z kruszywem C50/30 o uziarnieniu 0/63 gr. 25cm

3
Obrzeże betonowe 8/30
Podsyпка cem.-piask. gr. 3cm
Ława bet. 0,04 m3/mb

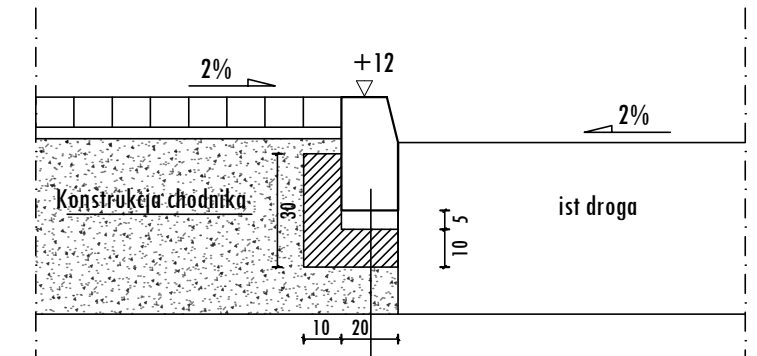

krawężnik wibrobetonowy 20x30cm o spoinach zatartych zaprawą cement.-piaskow 1:2  
podsyпка cem.-piaskowa 1:4 gr. 5cm  
ława betonowa C12/15

Biuro Główne Asnyka 6c/4 32-020 Wieliczka e-mail: biuro@kadziolka-projekt.pl www.kadziolka-projekt.pl		Filia w Krakowie os. Złotej Jesieni 6/15 31-831 Kraków e-mail: marcin.faron@kadziolka-projekt.pl www.kadziolka-projekt.pl			
stadium: <span style="float: right;">PROJEKT ARCHITEKTONICZNO-BUDOWLANY</span>					
obiekt budowlany: <span style="float: right;">PRZEBUDOWA UL. PAŃSKIEJ W ZAKRESIE BUDOWY CHODNIKA</span>					
tytuł rysunku: <span style="float: right;">PRZEKROJE</span>				nr rys: <span style="float: right;">2.0</span>	
projektant: <span style="float: right;">mgr inż Marcin Faron</span>	specjalność: <span style="float: right;">Drogowa</span>	uprawnienia: <span style="float: right;">MAP/0008/POOD/10</span>	data: <span style="float: right;">03.2024</span>	podpis:	
sprawdzający:	specjalność:	uprawnienia:	data:	podpis:	